

# mft

TRANSPORT SYSTEMS

## BackCarrier



Inklusive BackPack und BackWork  
*Including BackPack and BackWork*

## Inhaltsverzeichnis / Contents

BackCarrier		2 - 3
Sicherheitshinweise	Safety instructions	4 - 7
Montage am Fahrzeug	Mounting of the vehicle	8 - 11
Befestigung eines Aufsatzes	Mounting of a top part	12 - 17
BackPack		18 - 19
Beladung des BackPack	Loading of the BackPack	20 - 21
BackWork		22 - 23
Pflege und Wartung	Maintenance and precautions	24
Zubehör	Accessories	24

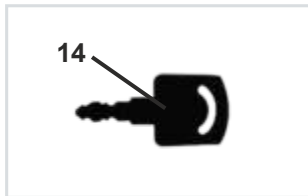
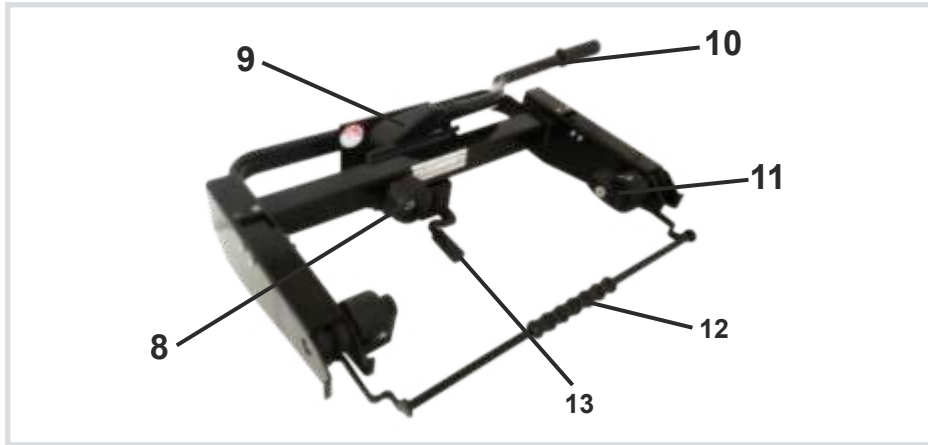

**Technische Daten**

Gewicht BackCarrier: ca. 8 kg

Maximale Zuladung des BackCarriers:  
82,5 kg

(Stützlast der Anhängerkupplung beachten!)

Artikelnummer: 1201

Gewichtsangaben +/- 5 Prozent

**Technical data**

Weight of the BackCarrier: approx. 8 kg

Maximum load of the BackCarrier:  
82,5 kg

(Please note the bearing load of the trailer  
hitch!)

Item number: 1201

Declaration of weight +/- 5 percent

**BackCarrier:**

- 8 Sicherungshandrad
- 9 Klappe
- 10 Schließhebel
- 11 Sicherungshebel (beidseitig)
- 12 Bügel
- 13 Abklappkurbel

**BackCarrier :**

- 8 Fastening hand wheel
- 9 Clamp
- 10 Lever lock
- 11 Securing lever (on both sides)
- 12 Clip
- 13 Folding crank

**Weitere Bestandteile :**

- 14 Schlüssel A (BackCarrier)

**Further components:**

- 14 Key A (BackCarrier)

**Aufsätze :**

- BackBox Artikel Nr. 1500
- BackPower Artikel Nr. 1202
- BackPack Artikel Nr. 1600
- BackWork Artikel Nr. 1509

**Top parts :**

- BackBox Item no. 1500
- BackPower Item no. 1202
- BackPack Item no. 1600
- BackWork Item no. 1509

### Allgemeine Informationen

Das Fahrzeug sollte entsprechend der StVZO vom 01.01.90 mit einer 13-poligen Steckdose ausgerüstet sein.

In Exportländern sind die jeweiligen Zulassungsbestimmungen und gesetzlichen Vorschriften zu beachten.

Der e-s adapter / BackCarrier besitzt eine EG-Betriebslaubnis als selbständige technische Einheit: E4\*79/488\*2007/15\*0232\*00

Die zulässige Stützlast der Anhängerkupplung darf nicht überschritten werden.

Gewicht des BackCarriers: ca. 8 kg  
Systemnutzlast: min. 50 kg

Die fahrzeugspezifischen Daten sind zu beachten.

Gewichtsangaben können aufgrund technischer Änderungen um bis zu 5 Prozent abweichen.

### General information

The vehicle should be equipped with a 13-pin socket, according to the German Road Traffic Licensing Regulations of 01.01.90.

In export countries, the relevant approval conditions and legal requirements must be observed.

The e-s adapter / BackCarrier is licensed within the EC as a self-contained technical unit: E4\*79/488\*2007/15\*0232\*00

The permitted bearing load of the trailer hitch must not be exceeded.

Weight of the BackCarrier: approx. 8 kg  
System payload: min. 50 kg

Additional specific information of the vehicle must be observed.

Declaration of weight can deviate up to 5 percent because of technical modifications.

### Montage

Sollten sich bei der Montage oder Bedienung Fragen ergeben, wenden Sie sich bitte an eine qualifizierte Fachwerkstatt. Änderungen von technischen Details gegenüber Abbildungen der Montageanleitung sind vorbehalten.

Jeder einzelne Arbeitsschritt sowie sämtliche Sicherheitshinweise sind genau zu befolgen. Bei sachgemäßer Montage und Handhabung können keine Schäden an Fahrzeug und Anhängerkupplung auftreten.

Für Schäden, die durch Missachtung der Arbeitsreihenfolge und Sicherheitshinweise entstehen, übernimmt die mft transport systems GmbH keine Haftung.

Zur Montage des BackCarriers muss der Kugelkopf fettfrei, sauber und unbeschädigt sein.

### Transport

Beachten Sie, dass alle Schlösser der BackBox und des BackCarriers immer abgeschlossen werden müssen.

### Assembly

If you have any questions when assembling or handling this product, please use a qualified service center. Technical details are subject to change and may differ from the figures in the installation instructions.

Each individual step of these instructions must be followed exactly. If the BackBox is installed and handled properly it will not damage the vehicle and its trailer hitch.

mft transport systems GmbH is not liable for damages caused by disregard of the assembly sequence and safety instructions.

The towball must be clean, undamaged, and free from grease for the assembling of the BackCarrier.

### Transport

Ensure that all locks on the BackBox and the carrying module are always locked.

**Vor Fahrtantritt**

Vor jeder Fahrt ist die Funktion aller Leuchten und der sichere Halt der BackBox zu überprüfen. Laut StVO ist der Fahrzeugführer bzw. der Fahrzeughalter allein für den Zustand und die sichere Befestigung des BackCarriers verantwortlich!

Nach der Erstmontage müssen alle Befestigungselemente des BackCarriers nach einer Fahrtstrecke von ca. 15 km auf festen Sitz überprüft und gegebenenfalls nachjustiert werden.

Bei längeren Fahrten oder schlechter Wegstrecke die Prüfung regelmäßig wiederholen. Eine nicht richtig befestigte BackBox kann sich vom Fahrzeug lösen und einen Unfall verursachen.

Den BackCarrier nie ohne bzw. mit beschädigter Abklappkurbel und/oder mit beschädigtem Aludruckstück am Kurbelende verwenden, da es herunterfallen und Personen- und Sachschäden verursachen kann.

Verwenden Sie den BackCarrier am Fahrzeug nie ohne ein geeignetes Beleuchtungssystem.

**Vorsichtsmaßnahmen während der Fahrt**

Bei einer erkennbaren Veränderung des BackCarriers sofort anhalten, nach der Ursache suchen und die Fahrt erst nach Behebung des Problems fortsetzen.

Bezüglich des BackCarriers und der Ladung gelten die Vorschriften der StVO, sowie der StVZO. Die empfohlene Höchstgeschwindigkeit beträgt 130 km/h. Beachten Sie bei Auslandsfahrten die jeweiligen Verkehrsvorschriften.

**Before travelling**

Before travelling check the lights if they are fully functioning and if the BackBox is securely fixed. According to the Road Traffic Regulations, only the vehicle owner or the driver is responsible for the condition and the secure fixing of the BackCarrier!

After the first installation, all fastening elements of the BackCarrier must be checked after a test drive of approx. 15 km and be tightened if necessary.

Repeat this test regularly, especially if the road conditions are bad. An improperly mounted BackCarrier can detach and cause an accident.

Never use the BackCarrier with a damaged or a missing folding crank and/or with a damaged aluminium spring catch at the end of the crank. Otherwise the BackCarrier may slip or fall off from the trailer hitch and cause personal injuries and damage properties.

Never use the BackCarrier at the vehicle without lights.

**Precautions during travel**

Stop immediately if you notice any significant change of the BackCarrier. Identify the problem and continue your journey after solving it only.

The BackCarrier and its load apply to the provisions of the Road Traffic Regulations. The recommended maximum speed with a loaded transport module is 130 km/h. When driving abroad, observe the applicable traffic regulations.

**Verändertes Fahrverhalten des Fahrzeuges**      **Changed handling of the vehicle**

Durch den über das Fahrzeug hinausragenden BackCarrier kann besonders bei Beladung eine starke Tendenz zum Übersteuern, ein verändertes Seitenwindansprechverhalten und ein verändertes Bremsverhalten, besonders bei Kurvenfahrt, auftreten. Passen Sie daher Ihre Geschwindigkeit stets den Staßen, Witterungs- und Windverhältnissen an.

Beachten Sie die veränderte Länge des Fahrzeuges auch beim Parken und Rückwärtsfahren. Beim Befahren von Ab- und Auffahrten und beim Überfahren von Rampen sowie in verkehrsberuhigten Zonen ist auf Freigängigkeit des BackCarriers zu achten, um ein Aufsetzen zu vermeiden. In jedem Fall ist die Geschwindigkeit auf ein angemessenes Maß zu reduzieren.

**Pflege**

Damit Sie lange Freude an Ihrem BackCarrier haben, empfiehlt es sich sämtliche Teile regelmäßig mit geeignetem Reinigungsmittel zu reinigen und zu pflegen.

Due to the fact that the BackCarrier juts out beyond the vehicle, there is a great tendency to oversteer, a changed reaction to crosswinds and a changed braking function, especially when navigating curves. Always adjust your speed according to the road, weather, and wind conditions.

Please also pay attention to the changed length of the vehicle while parking or driving in reverse. In order to avoid bumping, the BackCarrier must be allowed clearance while driving up or down very steep inclines or while driving over ramps, for instance in trafficalmed areas. In any case, the speed must be reduced to an appropriate level.

**Maintenance**

It is recommended that the BackCarrier is cleaned and maintained regularly with suitable detergents so that you can enjoy the product for a longer time.

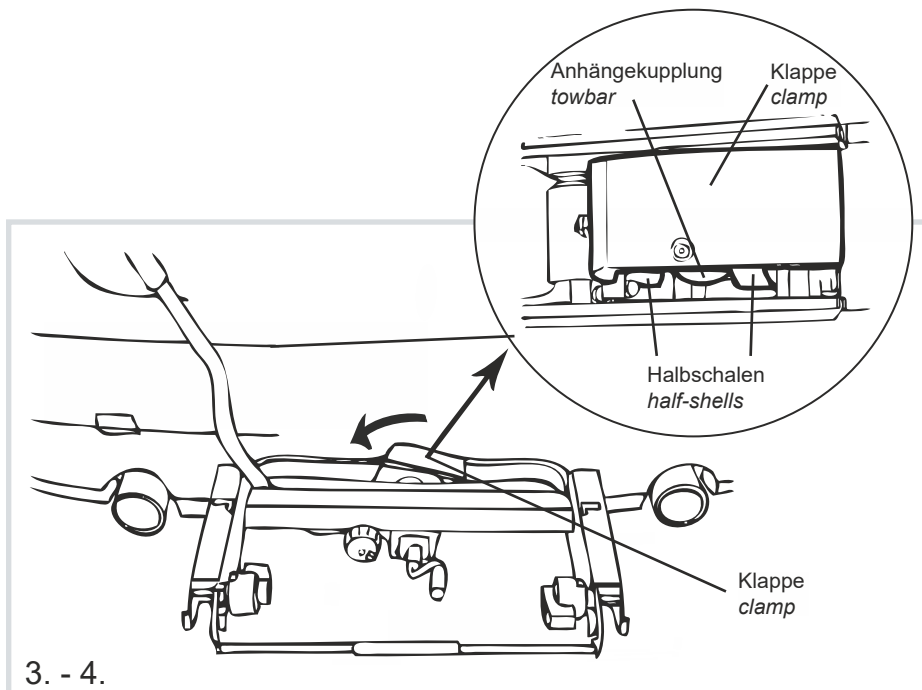
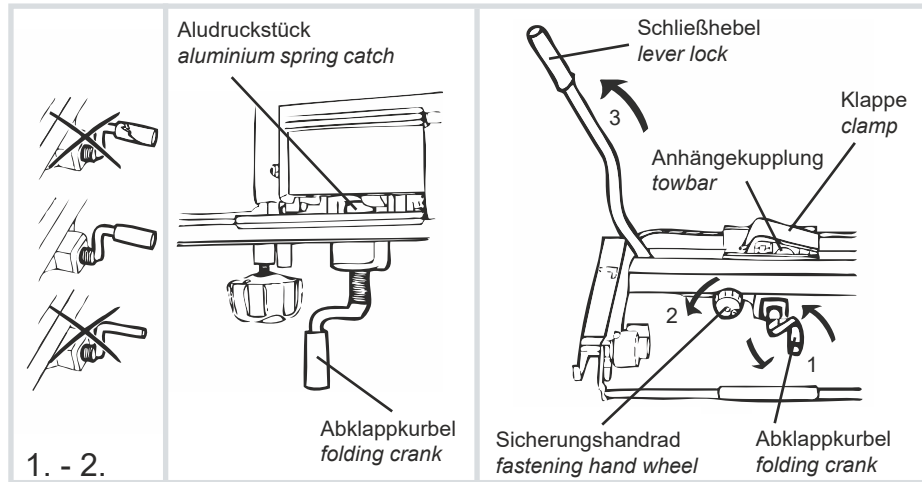

**i Information**

Verwenden Sie den BackCarrier am Fahrzeug nie ohne geeignete Beleuchtung.

**i Information**

Never use the BackCarrier at the vehicle without lights.

**! Vorsicht!**

BackCarrier nie ohne oder mit beschädigter Abklappkurbel (13) und/oder mit beschädigtem Aludruckstück am Kurbelende verwenden. Der BackCarrier kann abrutschen bzw. herunterfallen.

**! Attention!**

Never use the BackCarrier with a damaged or missing folding crank (13) and/or with a damaged aluminium spring catch at the end of the crank. Otherwise, the BackCarrier may slip or fall off.

**Montage BackCarrier auf die Anhängerkupplung**

Zur Montage des BackCarriers muss der Kugelkopf der Anhängerkupplung fettfrei, sauber und unbeschädigt sein.

1. Vor dem Aufsetzen des BackCarriers auf die Anhängerkupplung die Abklappkurbel (13) bis zum Anschlag herausdrehen.
2. Das Sicherungshandrad (8) des Schließhebels (10) soweit aufdrehen bis sich der Schließhebel (10) öffnen lässt.
3. Den BackCarrier auf die Anhängerkupplung setzen und in der Waagerechten halten.
4. Durch leichten Druck auf die Klappe (9) bringen Sie die Halbschalen links und rechts in Position. Der Schließhebel (10) schwenkt selbstständig in die Schließposition.

**Mounting the BackCarrier to the trailer hitch**

The towball must be clean, undamaged, and free from grease for the assembling of the BackCarrier.

1. Before mounting the BackCarrier on the trailer hitch you have to unscrew the folding crank (13) till it stops.
2. Unscrew the fastening hand wheel (8) of the lever lock (10) until the lever lock (10) can be opened.
3. Place the BackCarrier on the trailer hitch and hold it in horizontal position.
4. By pressing gently on the clamp (9) you will bring the half-shells on the left and right side into position. The lever lock (10) swings independently into the closed position.

Fortsetzung auf der nächsten Seite

Continues on the next page

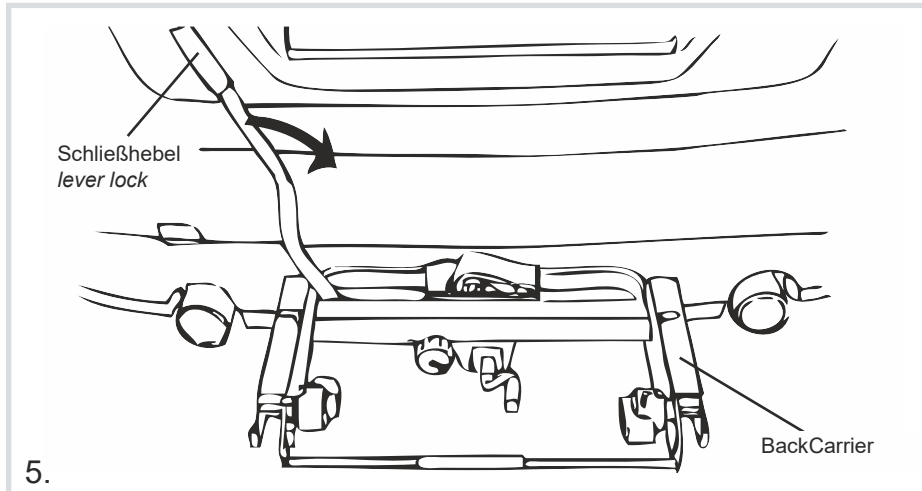

5. Den Schließhebel (10) nach unten drücken.

5. Push the lever lock (10) down.

**⚠ Vorsicht!**

Lässt sich der Schließhebel (10) beim Schließen nicht ohne Widerstand nach unten drücken, die Klappe (9) nochmals auf korrekten Sitz überprüfen.

**⚠ Attention!**

If the lever lock (10) cannot be pushed down without resistance, check again if the clamp (9) is positioned correctly.

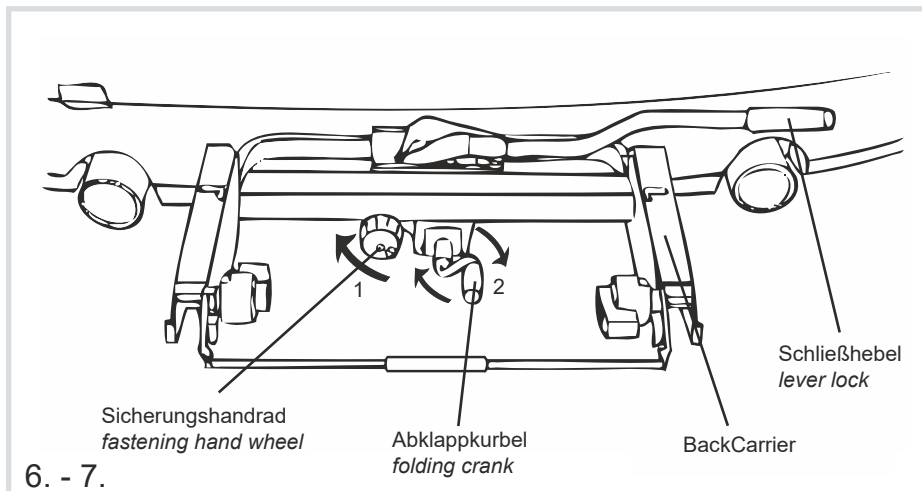

6. Das Sicherungshandrad (8) ganz eindrehen und mit dem Schlüssel A (14) abschließen, um ein Lösen des Schließhebels (10) zu verhindern.

6. Screw in the fastening hand wheel (8) completely and lock it with the key A (14) in order to prevent the lever lock (10) from becoming loose.

7. Um den BackCarrier sicher an der Anhängerkupplung zu befestigen, die Abklappkurbel (13) bis zum Anschlag eindrehen, um das Aludruckstück gegen den Hals der Kupplung zu drücken.

7. For secure fitting of the carrying module XT, completely screw in the folding crank (13) till the aluminium spring catch presses against the neck of the towbar.

**⚠ Vorsicht!**

Der Gewindebolzen des Sicherheitshandrades (8) muss am Schließhebel (10) vorbeigehen, damit ein unbeabsichtigtes Aufspringen des Schließhebels (10) nicht möglich ist.

**⚠ Attention!**

The threaded bolt of the fastening hand wheel (8) must pass the lever lock (10), so that the lever lock (10) cannot unintentionally spring up.

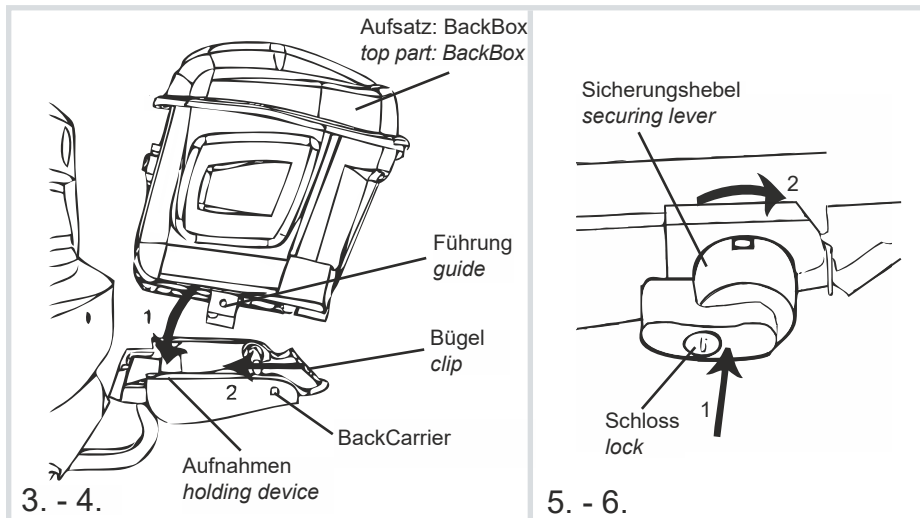
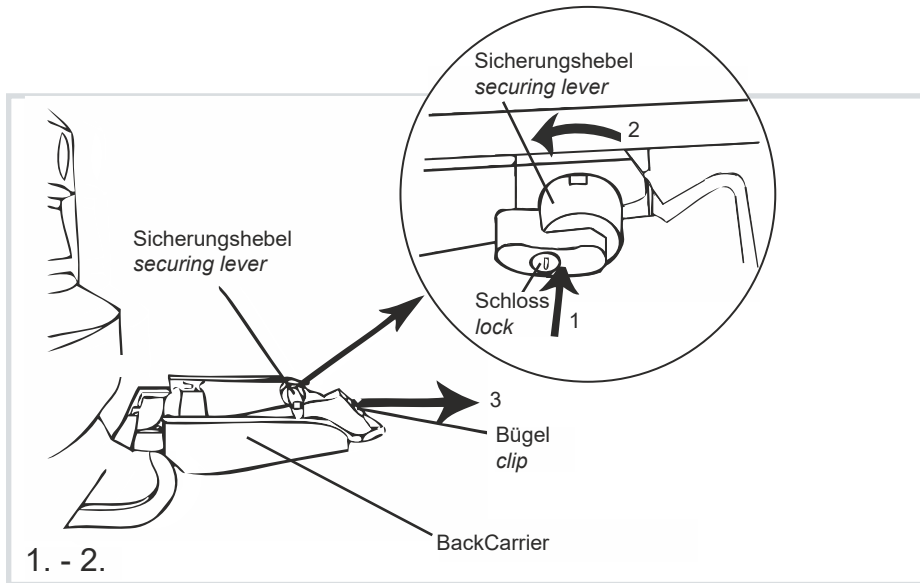

**i Information**

Kompatible Aufsätze für den BackCarrier:  
BackBox, BackPower, BackPack, BackWork.

**i Information**

Removable parts compatible with the  
BackCarrier: BackBox, BackPower, BackPack,  
BackWork.

**Montage eines Aufsatzes auf den BackCarrier**

1. Schließen Sie die Schlösser der Sicherungshebel (11) mit dem Schlüssel A (14) am BackCarrier auf.

2. Die Sicherungshebel (11) drücken und anschließend gedrückt haltend der Kennzeichnung entsprechend um 90° nach unten drehen. Den Bügel (12) anschließend nach hinten ziehen.

3. Den Aufsatz nun auf den BackCarrier setzen, so dass die Führungen direkt in die Aufnahmen des BackCarriers eingeführt werden.

4. Durch Drücken in Richtung Fahrzeug den Aufsatz auf dem BackCarrier hörbar einrasten lassen. Den Bügel (12) nun wieder nach vorne in Fahrtrichtung bis zum Anschlag einschieben.

5. Bringen Sie nun die Sicherungshebel (11) durch Drücken und gleichzeitigem Drehen um 90° zurück in die Ausgangsposition.

6. Anschließend die Schlösser der Sicherungshebel (11) abschließen und den Schlüssel A (14) sicher verwahren.

**Mounting a top part to the BackCarrier**

1. Unlock the lock of the securing lever (11) on the BackCarrier with the key A (14).

2. Press the securing levers (11) and simultaneously turn them 90° upwards in the direction of the arrows. Finally pull the clip (12) backwards.

3. Place the top part on the BackCarrier in order to insert the guides into the holding device of the BackCarrier.

4. Press the top part towards the vehicle until it audibly engages in the BackCarrier. Then push the clip (12) forward in driving direction until it stops.

5. Bring the securing levers (11) back to the original position by pressing and simultaneously turning them by 90°.

6. Then lock the key A (14) of the securing levers (11) and store your key safely.



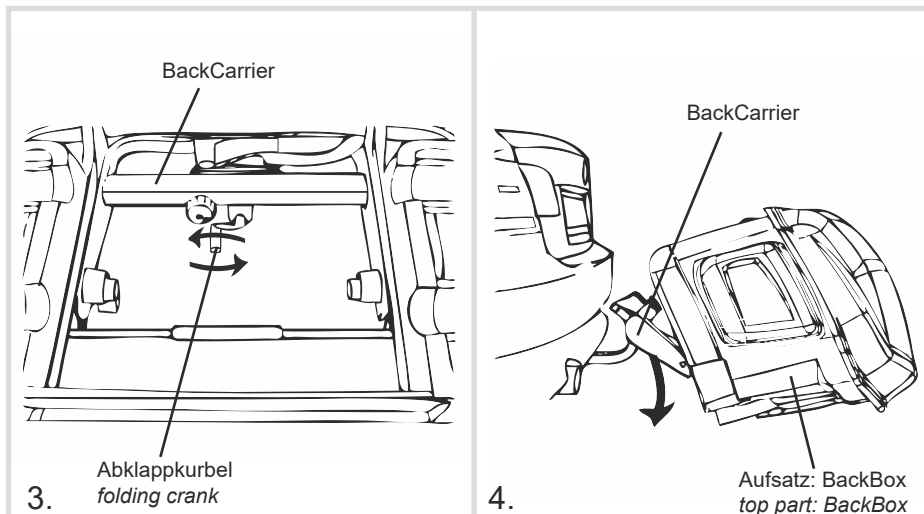
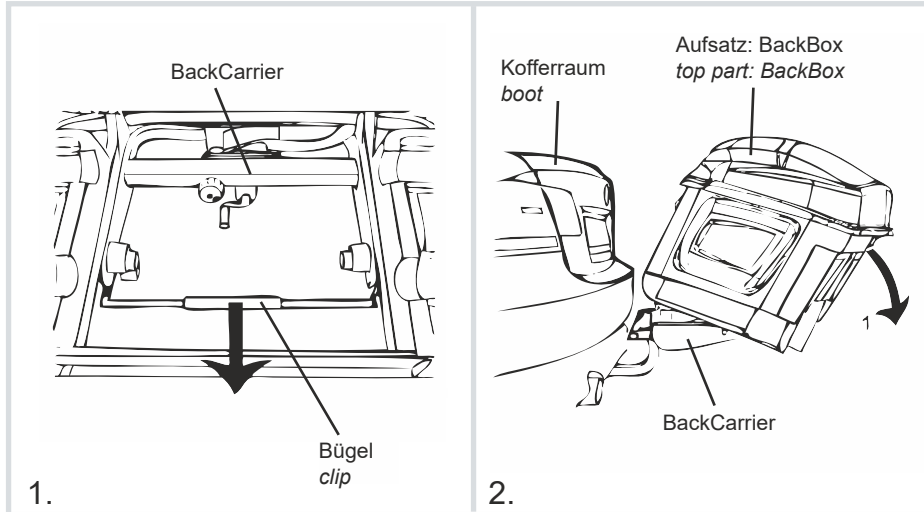

**⚠ Vorsicht!**

Der Kofferraumdeckel darf nur geöffnet werden, wenn der Aufsatz abgeklappt ist. Vorsicht mit elektrischen Heckklappen und elektrischen Cabriovertischen. Funktionen wenn möglich deaktivieren. Es könnten Personen verletzt werden oder Sachschäden am Fahrzeug sowie am Aufsatz entstehen.

**⚠ Attention!**

Open the boot only when the top part is folded down. Be careful with automatic tailgate and electric convertible roofs. If possible deactivate the function. People may be injured or the vehicle and the top part could be damaged.

**Abklappen des Aufsatzes**

1. Ziehen Sie den Bügel (12) des BackCarriers bis zum Anschlag nach hinten.
2. Der Aufsatz kann vorsichtig nach hinten abgeklappt werden. Unterstützen Sie den Abklappvorgang mit Ihren Händen. Nun können Sie den Kofferraum öffnen.

**Fold-down the top part**

1. Pull the clip (12) of the BackCarrier backwards until it stops.
2. Fold down the top part carefully backwards. Support the folding with your hands. Now you can open the boot.

**⚠ Vorsicht!**

Den Schließhebel (10) in keinem Fall öffnen.

**⚠ Attention!**

Never open the lever lock (10).

**Zusätzliches Abklappen des BackCarriers**

Um den Abstand zwischen dem Aufsatz und dem Kofferraumdeckel zu vergrößern, kann zusätzlich auch der BackCarrier abgeklappt werden.

3. Den Aufsatz festhalten und die Abklappkurbel (13) maximal bis zum Anschlag herausdrehen. Achten Sie darauf, dass das Aluminiumdruckstück am Kurbelende nicht verloren geht.

4. Den Aufsatz weiterhin festhalten und anschließend langsam nach unten kippen.

**Additional fold-down of the BackCarrier**

To increase the distance between the top part and the boot lid, you can additionally fold down BackCarrier.

3. Hold the top part and turn back the folding crank (13) until it stops. Make sure that the aluminium spring catch at the end of the crank does not get lost.

4. Continue holding the top part and fold it down slowly.

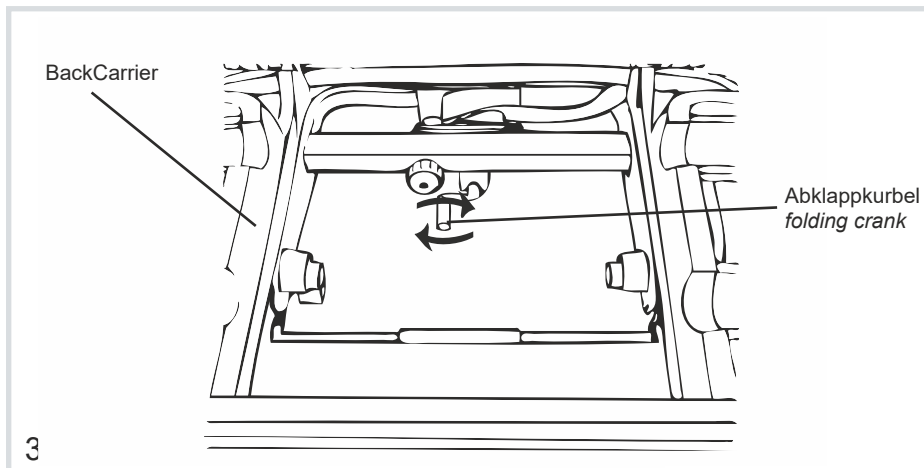
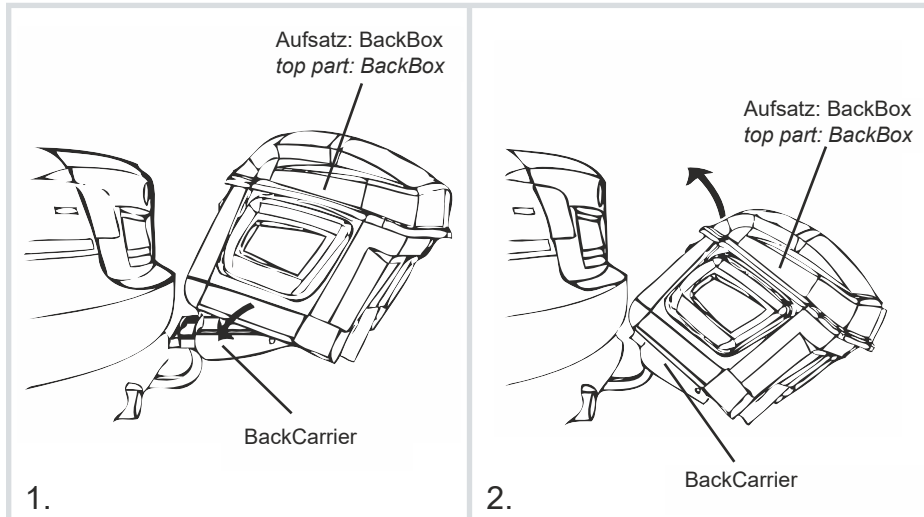

**⚠ Vorsicht!**

Den Schließhebel (10) in keinem Fall öffnen.

**⚠ Attention!**

Never open the lever lock (10).

**Rückführung des Aufsatzes in die Ausgangsposition**

1. Den Aufsatz in Richtung Fahrzeug nach oben drücken, bis er erneut auf dem BackCarrier hörbar einrastet.
2. Den BackCarrier in Ausgangsposition bringen.
3. Die Abklappkurbel (13) bis zum Anschlag gegen den Kugelhals drehen.

**Returning the top part in its original position**

1. Push the top part upwards in the direction of the vehicle until it snaps audibly in the BackCarrier.
2. Put the BackCarrier in its original position.
3. Turn the folding crank (13) against the narrow part of the towball until it stops.

**⚠ Vorsicht!**

Es dürfen sich keine Personen bzw. Gegenstände im Schwenkbereich befinden.

**⚠ Attention!**

Please make sure that no person and items are positioned in the pivoting range.

**i Information**

Die Demontage der BackBox erfolgt in umgekehrter Reihenfolge wie die Montage. Entfernen Sie vor der Demontage die komplette Ladung der BackBox.

**i Information**

The removal of the BackBox is done in reverse order of mounting. Remove the complete loading of the BackBox before removing from the vehicle.

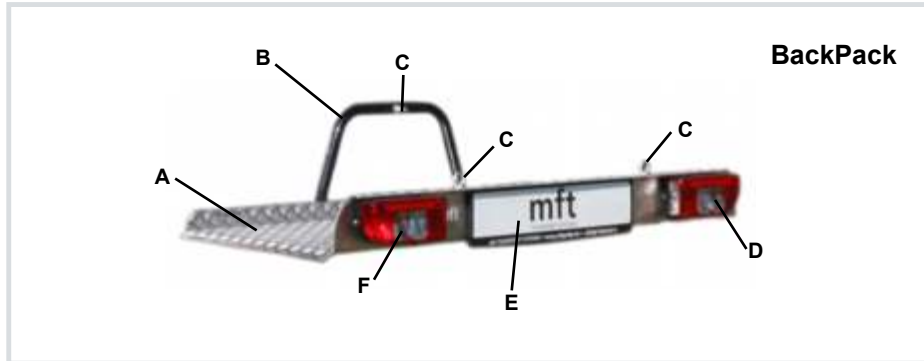

**BackPack**

**Bestandteile**

- A Riffelblech
- B Haltebügel
- C Sicherheitsösen
- D Leuchte rechts
- E Kennzeichengrundplatte
- F Leuchte links

**Components**

- A Corrugated sheet
- B Upright bar
- C Security eyelets
- D Right light
- E Number plate holder
- F Left light

**Technische Daten**

Länge: 650 mm  
Breite: 1360 mm  
Höhe: 320 mm

Gewicht Backpack: ca. 16,5 kg

Maximale Zuladung des Backpack: 66 kg

(Stützlast der Anhängerkupplung beachten!)

Artikelnummer: 1600

Gewichtsangaben +/- 5 Prozent

**Technical data**

Length: 650 mm  
Width: 1360 mm  
Height: 320 mm

Weight of the Backpack: approx. 16,5 kg

Maximum load of the Backpack: 66 kg

(Please note the bearing load of the trailer hitch!)

Item number: 1600

Declaration of weight +/- 5 percent

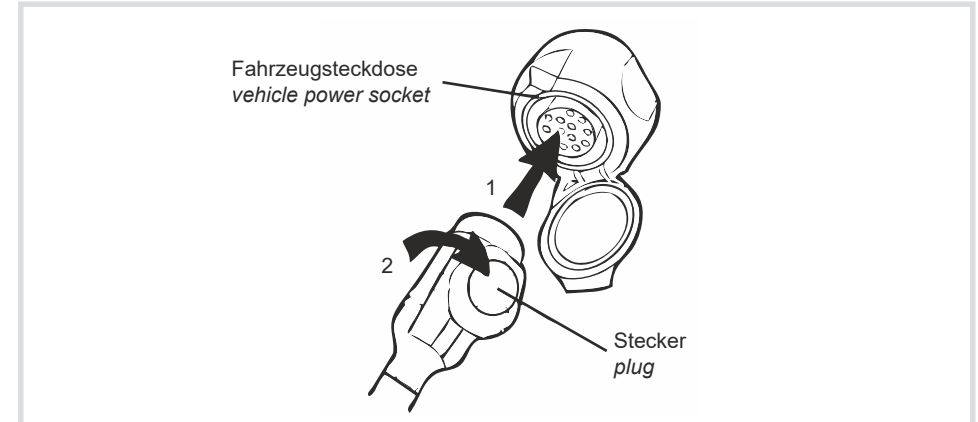

**Elektroanschluss**

Stecker in die Fahrzeugsteckdose einstecken und mit einer Viertelumdrehung nach rechts verriegeln. Das Verbindungskabel darf nicht über den Boden schleifen, gegebenenfalls Hochbinden.

**Electrical connection**

Insert the plug into the vehicle power socket and lock it with one quarter turn to the right. Ensure that the connection cable does not touch the floor, if necessary tie the connection cable up.

**i Information**

Die Der Backpack besitzt einen 13-poligen Stecker. Für eine 7-polige Steckdose am Fahrzeug wird ein Adapterstecker benötigt. In diesem Fall ist das Rückfahrlicht ohne Funktion.

**i Information**

The Backpack has a 13-pin plug. An adaptor is necessary for a 7-pin vehicle socket. In this case the reverse light is not operating.

**! Vorsicht!**

Vor jeder Fahrt Beleuchtung und Befestigung des BackCarriers und des Backpack prüfen. Bewegliche Teile regelmäßig überprüfen und nach Bedarf nachziehen. Auch bei Fahrten ohne Ladung müssen alle Schlösser abgeschlossen werden.

**! Attention!**

You must check the function of the lights, the fixing of the Backpack, and the BackCarrier before every journey. You should check regularly all mobile parts and tighten them if necessary. Everything must be locked.

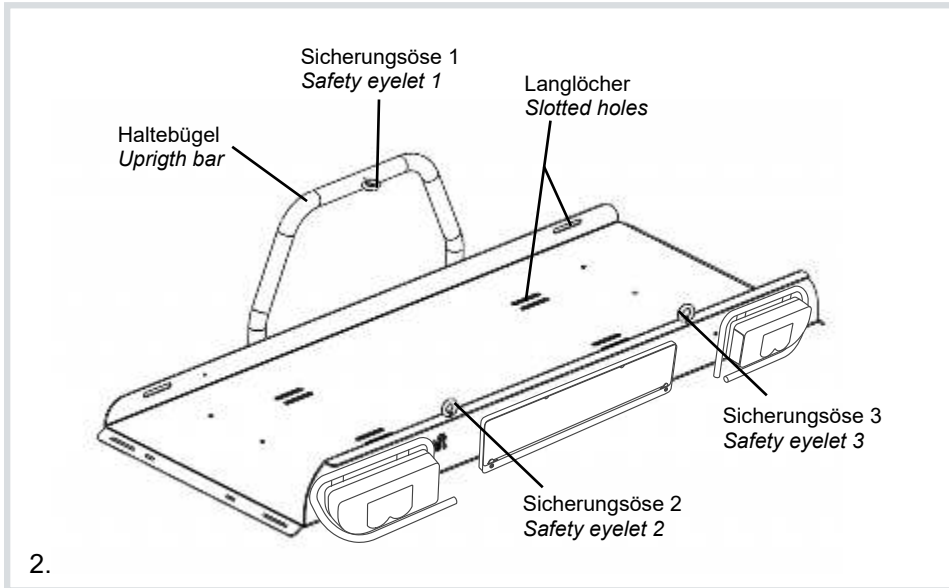

**i Information**

mft empfiehlt zur Ladungssicherung die Nutzung der Spanngurte (Artikel Nr. 1513).



**i Information**

mft recommends to use lashing straps (item no. 1513) to secure your load.



**i Information**

An der BackBox muss ein mit dem polizeilichen Kennzeichen des Fahrzeugs übereinstimmendes, ungestempeltes Kennzeichen montiert sein.

**i Information**

An unstamped (unvalidated) number plate, corresponding to the vehicle's registered number plate, must be mounted on the BackBox .

**Richtige Beladung des BackPack**

**Correct loading of the BackPack**

1. Bei der Beladung des BackPack sollte darauf geachtet werden, dass schwere Gegenstände grundsätzlich zuerst geladen werden.
2. Beladen Sie den BackPack und sichern Sie die Ladung, indem Sie geeignete Sicherungsbänder oder -netze an der Ladung anbringen und mit dem Haltebügel des BackPacks, den Ringschrauben oder den Langlöchern verzurren.

1. Always load heavy item at first and light items at the end.
2. Load the BackPack and secure your load by putting security straps or a security net around the loaded objects and at the ring bolts, the upright bar or the slots.

**! Vorsicht!**

Es dürfen keine Tiere, Personen, Asche/Sand, leicht entflammables oder Explosives, scharfkantige oder spitze Gegenstände, sowie schwere Metallgegenstände oder ätzende Flüssigkeiten transportiert werden.

**! Attention!**

Do not transport pets or people, easily inflammable, explosive or sharp objects, ashes/sand, heavy metal objects or corrosive liquids.

**! Vorsicht!**

Die Ladung darf weder die maximale Ladung von 66 kg, noch die Stützlast oder die Breite des Fahrzeugs überschreiten.

**! Attention!**

Make sure that your load does not exceed the maximum load of 66 kg, the maximum bearing load or the vehicle width.

**i Information**

Der BackPack darf nur unbeladen demontiert werden. Den BackCarrier niemals ohne den BackPack am Fahrzeug belassen.

**i Information**

Remove the BackPack only when it is empty. Never use the BackCarrier without the BackPack.



**BackWork**

**Technische Daten**

Länge: 350 mm  
Breite: 1000 mm  
Höhe: 320 mm

Gewicht BackPack: ca. 6 kg

Maximale Zuladung des BackPack: 76 kg

(Stützlast der Anhängerkupplung beachten!)

Artikelnummer: 1509

Gewichtsangaben +/- 5 Prozent

**Technical data**

Length: 350 mm  
Width: 1000 mm  
Height: 320 mm

Weight of the BackPack: approx. 6 kg

Maximum load of the BackPack: 76 kg

(Please note the bearing load of the trailer hitch!)

Item number: 1509

Declaration of weight +/- 5 percent

Der BackWork dient als Basisrahmen und kann nach eigenen Wünschen zur Transportplattform umgebaut werden.

Sofern der Aufbau oder die daran befestigte Ladung die Sichtbarkeit der rückwärtigen Beleuchtungseinrichtungen sowie des amtlichen Kennzeichens beeinträchtigt werden, ist die Wiederholung am äußeren Ende des Hecktragesystems notwendig (§ 49a Abs 9a, § 60 Abs 5b StVZO).

Die Firma mft transport systems GmbH übernimmt für Eigenkonstruktionen keine Haftung.

The BackWork is a base frame which individually can be converted into a transporting platform.

If the construction or the load which is fastened on it block the view on the vehicle's lights or on the number plate, additional lights and a second number plate have to be installed (§ 49a Abs 9a, § 60 Abs 5b StVZO).

mft transport systems GmbH is not liable for the customer's own constructs.

**i Information**

An der BackBox muss ein mit dem polizeilichen Kennzeichen des Fahrzeugs übereinstimmendes, ungestempeltes Kennzeichen montiert sein.

**i Information**

An unstamped (unvalidated) number plate, corresponding to the vehicle's registered number plate, must be mounted on the BackBox .

**i Information**

BackCarrier niemals ohne Aufsatz am Fahrzeug belassen.

**i Information**

Never use the BackCarrier without a top part.

**! Vorsicht!**

Es dürfen keine Tiere, Personen, Asche/Sand, leicht Entflammbares oder Explosives, scharfkantige oder spitze Gegenstände, sowie schwere Metallgegenstände oder ätzende Flüssigkeiten transportiert werden.

**! Attention!**

Do not transport pets or people, easily inflammable, explosive or sharp objects, ashes/sand, heavy metal objects or corrosive liquids.

**! Vorsicht!**

Die Ladung darf weder die maximale Ladung von 66 kg, noch die Stützlast oder die Breite des Fahrzeugs überschreiten.

**! Attention!**

Make sure that your load does not exceed the maximum load of 66 kg, the maximum bearing load or the vehicle width.

## Pflege

Wir empfehlen den BackCarrier und die Aufsätze regelmäßig zu reinigen und zu pflegen. Alle beweglichen Teile und Gewinde, insbesondere die Hülse am Fahrzeug und den BackCarrier mit Fahrradöl oder Trockenketten-spray schmieren. Das Lager der Klappe und die Rolle des Schließhebels fetten.

Das Back-System ist nicht für Autowaschstraßen geeignet!

## Wartung

Befestigung, Ladungen und die Funktionen Des Back-Systems müssen vor jeder Autofahrt überprüft werden.

## Zubehör

Doppelter Haltearm mit Ratschensystem	Artikel-Nr. 4201	Double Fastener	item no. 4201
Auffahrschiene	Artikel-Nr. 4288	Loading Ramp	item no. 4288
Leuchtensatz standard	Artikel-Nr. 1508	Light system standard	item no. 1508
Spanngurt	Artikel-Nr. 1513	Lashing strap	item no. 1513

## Maintenance

It is recommended that the BackCarrier and top parts are cleaned and maintained regularly. Lubricate all moving parts and screw threads, especially the sleeve on the car and the BackCarrier, with bicycle grease or chain spray lubricant. Grease the bracket of the clamp and the pivot of the lever lock.

The Back-System is not suitable for car washing systems!

## Precautions

You have to check the mounting, the loading, and all functions of the Back-System before every journey.

## Accessories



## mft transport systems im Internet:

[www.mft.systems](http://www.mft.systems)

Auf unserer Webseite erhalten Sie einen Überblick über unsere TÜV-geprüften Produkte, die optimale Transportlösungen für jedermann bieten.

Stylisches Leichtgewicht oder preis-leistungsstarke Allrounder: Sämtliche mft transport systems-Produkte sind unkompliziert und komfortabel in Montage und Handhabung. Darüber hinaus garantieren sie eine hohe Sicherheit, ganz egal ob Fahrräder oder andere Lasten transportiert werden sollen.

Noch mehr Wissenswertes über die mft transport systems GmbH und ihre Produkte erfahren Sie beim Durchklicken auf [www.mft.systems](http://www.mft.systems). Wir freuen uns über Ihr Interesse!

Auf unserer Homepage finden Sie nochmals die Bedienungsanleitung zu Ihrem Produkt.



## mft transport systems online:

[www.mft.systems](http://www.mft.systems)

Our web site gives you an overview of our products, tested by TÜV. Our products offer individual optimised transport solutions.

Whether it's a stylish lightweight model or a value-for-money all-rounder- all mft transport systems products are simple and convenient to fit and use. In addition, they also guarantee a high level of safety, regardless of whether bicycles or other loads are being transported.

More useful facts about mft transport systems GmbH and its products can be found on our website [www.mft.systems](http://www.mft.systems). Thank you for being interested!

You can find another copy of the instruction manual for your product on our web site.



mft transport systems GmbH  
Almarstraße 9  
74532 Ilishofen

tel. +49 7904 / 9444 78 - 0  
fax +49 7904 / 9444 78 - 44

[www.mft.systems](http://www.mft.systems)  
[info@mft.systems](mailto:info@mft.systems)